



# JAPAN 15

Scania Edición Limitada  
para celebrar 15 años en Japón



# DAIMLER TRUCK

comenzará a fabricar camiones con  
pila de combustible de hidrógeno

# MOTORLIGHT®

## Baterías

**BATERÍAS PARA LÍNEA PESADA**  
**100, 120, 150, 180 y 220 Ah**

**ESCANEA EL QR Y CONTACTÁ CON  
NUESTROS ASESORES**



[www.electrodiesel.com.py](http://www.electrodiesel.com.py)

**electrodiesel**

todo para tu auto



+ Familia Constellation +

# Entrega + Valor

para que su negocio  
entregue +

**DIESA**

Eusebio Ayala km 4,5, Asunción.  
595 21 519 7000

 Volkswagen Camiones y Buses Paraguay

 @vwcamionesybusesparaguay



Camiones  
Buses

# SUMARIO



## STAFF

### DIRECCIÓN GENERAL:

Fernando Berdichevsky  
(0981) 402 328  
amigocamionero@yahoo.com

### REDACCIÓN:

Fernando Berdichevsky

### EDICIÓN DE REVISTA Y DISEÑO GRÁFICO:

Patricio Grassi

### DISEÑO GRÁFICO:

Alberto Rodríguez

### SECRETARIA DE DIRECCIÓN:

Elizabeth Segovia  
(0981) 785 000

### DISTRIBUCIÓN:

Walter Bedoya  
Edilse González  
(0982) 384 390

### DISTRIBUCIÓN EN INTERIOR

#### CONCEPCIÓN:

- David Huerta - (0982) 318 729

#### JOSÉ MAURICIO TROCHE GUAIRÁ:

- Ireneo Flores - (0982) 486436

#### FRAM - ITAPÚA:

- Daniel Wivsyk - (0986) 893111



### ► NACIONALES

**10** INFRAESTRUCTURA como eje para el desarrollo rural y la competitividad.



### ► EMPRESAS

**34** MÁS INVERSIÓN, más capacidad más seguridad para el Paraguay.



### ► EMPRESAS

**14** 20 AÑOS de TRANSPORTES PAECA Un Sueño hecho realidad.

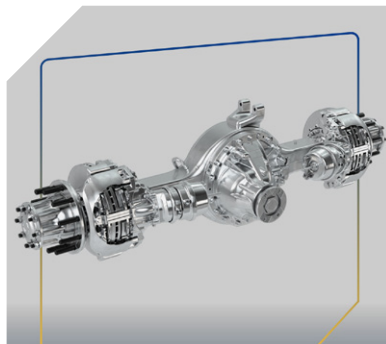

### ► CONSEJOS

**50** CUMMINS inicia pruebas de nuevo eje producido en Osasco.

**Amigo Camionero Revista** es responsabilidad de

PRODUCTORA **ParaguayFilm** s.r.l.

**Teléfono: (+595 21) 202 752**

José Berges 1362 e/ Mary Lions  
y Juan Manuel Frutos Pane,  
Asunción - Paraguay

**www.amigocamionero.com.py**  
**amigocamionero@yahoo.com**

amigocamioneropy

amigocamioneropy

amigocamionero



**ANUNCIE EN NUESTRA REVISTA**

para más información

(0981) 402 328

(0981) 785 000

secretaria.amigocamionero@gmail.com



# PROMO TAKE CONTROL



## 20% OFF EN NEUMÁTICOS

**BFGOODRICH**

\*Promoción válida hasta el 30/04/2026 en medidas seleccionadas.

### **Automaq**

**Truck Center**  
Ruta Transchaco 8007 c/ Máxima Lugo

**Santa Rita**  
Ruta VI KM 40

**Mariscal López**  
Mcal. López 4971 c/ Emeterio Miranda

**Ciudad del Este**  
Av. San Blas KM 6,5 Esq. Pablo Neruda

**Michelin Touring**  
Brasil y Cerro Cora



  @automaqneumaticos  
 (021) 379 9700

**BFGoodrich**  
Tires

# VIDEOTELEMETRÍA

# SIGASUL

L A T A M

Más seguridad y gestión para su flota



Acceda a alertas y videos de forma rápida desde su móvil o la plataforma web.

Los videos se almacenan en la nube y ayudan en la gestión de incidentes, infracciones y accidentes.

1  
CÁMERA  
DUPLA



3 4  
**EXTERNAS**

Según la necesidad del cliente.



1  
**ADAS**

Un copiloto automático que alerta al conductor en situaciones de riesgo, como:

- Fatiga
- Distracción
- Uso del celular
- Consumo de cigarrillos o bebidas
- Exceso de velocidad



2  
**DMS**



¿Quiere ver cómo funciona en la práctica?  
Escanee el código QR y conozca la videotelemetría de Siga Sul Latam.



La videotelemetría de Siga Sul Latam utiliza cámaras e inteligencia para transformar imágenes en información y apoyar decisiones más seguras en el día a día de la operación.



Shell  
**RIMULA**



# El lubricante que trabaja tanto como vos.



Lubricante innovador, para motores de alta potencia.



Excepcional limpieza de pistones y control de sedimentos.



Excelente protección contra el desgaste.



Permite ahorros en economía de combustible.



Prolongada capacidad de drenaje.



PEDI  SHELL



# ATP PARAGUAY

realizó un encuentro para presentar las **baterías europeas TAB**

**D**urante la jornada se presentaron las principales características y ventajas de estas baterías 100% europeas, destacadas en el mercado por su alta potencia de arranque en frío (CCA), uno de los valores más altos disponibles actualmente, lo que garantiza mayor confiabilidad, rendimiento y durabilidad incluso en condiciones exigentes.



La empresa ATP Paraguay, reconocida por su trayectoria de más de cuatro décadas en la distribución de productos de alta calidad para el sector automotriz, realizó recientemente un encuentro informativo dirigido a clientes y aliados del rubro para compartir detalles y beneficios de las baterías TAB, una marca europea de alto rendimiento para autos y camiones.





El encuentro busco generar un espacio cercano para conversar sobre tecnología, innovación y desempeño en baterías automotrices, permitiendo a los participantes conocer de primera mano las bondades de la marca y su aporte a la eficiencia y seguridad de los vehículos.

Con 48 años de experiencia, ATP Paraguay se ha consolidado como una empresa comprometida con la calidad y la confianza de sus clientes, distribuyendo exclusivamente productos premium respaldados por marcas internacionales y un equipo humano capacitado.

A través de iniciativas como este encuentro, la compañía reafirma su misión de acercar al mercado paraguayo soluciones confiables, innovadoras y de alto desempeño para el sector automotriz



# VARTA®

## TECNOLOGÍA EFB / VA225TE

LA BATERIA QUE TU CAMIÓN MERECE.

- Rendimiento superior bajo altas demandas
- Ideal para vehículos con alto consumo eléctrico
- Mayor resistencia a ciclos de carga y vibraciones.
- Arranque confiable sin importar la carga de trabajo.

**POTENCIA QUE NO FALLA**



# INFRAESTRUCTURA

## como eje para el desarrollo rural y la competitividad

Invertir en infraestructura no se trata solo de rutas, puentes o puertos, se trata de fortalecer el entramado que define las condiciones de competencia, productividad y desarrollo territorial. En un país mediterráneo, cada kilómetro de ruta y cada mejora en la cadena logística representan una ventaja competitiva concreta frente a otros exportadores.

**P**ara Paraguay, invertir en infraestructura es estratégico, ya que, al tener un fuerte perfil agroexportador y carecer de salida al mar, la calidad de sus corredores viales, su sistema fluvial y su logística interna inciden directamente en los costos, los tiempos y, en última instancia, en la competitividad de sus productos en los mercados internacionales.

Desde la mirada del sector primario, producido principalmente en regiones rurales del interior del país, cuando los caminos rurales quedan rezagados, el impacto no tarda en trasladarse a los productores y transportistas, que enfrentan mayores costos operativos, pérdidas logísticas y menor acceso a mercados.

Esta brecha no solo limita el crecimiento del sector primario, también profundiza las desigualdades entre regiones, restringiendo oportunidades en zonas que dependen de una conectividad eficiente para integrarse al circuito económico.

En los últimos años quedó demostrado que donde llegan mejores caminos, servicios logísticos y conectividad, se dinamiza la actividad económica, se fortalece el empleo y se amplían las posibilidades de acceso a educación, salud y servicios básicos.

Sin embargo, el desarrollo no ocurre de manera espontánea: exige planificación, inversión sostenida y una mirada de largo plazo. Paraguay tiene el po-

tencial para consolidar su crecimiento, pero ese proceso requiere cerrar brechas estructurales en transporte, logística y servicios.

En este contexto, la infraestructura se consolida como uno de los pilares del progreso económico y social; mejora la capacidad productiva, fortalece la resiliencia del país y lo proyecta hacia el mundo.

Quando la inversión responde a las necesidades reales del territorio, el crecimiento deja de ser una promesa y se convierte en una oportunidad tangible para todos.



# Elige lo mejor para tu marca. ¡Elija Ibiporá!

Desde hace más de 30 años producimos excelentes implementos para el segmento.



Con más de 30 años en el mercado, **Ibiporá** es el mayor fabricante de **implementos frigoríficos en Latinoamérica** y ahora comparte su calidad y durabilidad en todos los implementos de la **línea de carga seca**.



📍 Km 49, Ruta PY02. Colonia Yguazu, Alto Paraná  
☎ 0983 608 188 - 0983 344 826  
@ ventas@colibriimportexport.com.py



## 32 AÑOS IMPORTANDO CAMIONES EXCLUSIVAMENTE DE SCANIA-ALEMANIA



Calidad, Respaldo y Garantía



Taller mecánico actualizado

📍 Km 49, Ruta PY02. Colonia Yguazu, Alto Paraná  
☎ 0983 608 188 - 0983 344 826  
@ ventas@colibriimportexport.com.py

**SCANIA**  
SEMI NUEVOS



Hyundai Motor lanza los primeros camiones pesados Clase 8 XCIENT propulsados por hidrógeno en Sudamérica, impulsando soluciones de transporte de carga limpias.



# HYUNDAI MOTOR



presenta la primera flota de **camiones XCIENT** propulsados por **hidrógeno** en Sudamérica para impulsar la logística de **zero emisiones** en Uruguay.

La empresa se une al Proyecto Kahirós para desarrollar infraestructura de hidrógeno verde y contribuir a la descarbonización de la logística forestal en Uruguay.

El proyecto cuenta con el respaldo de una inversión del Grupo Santander, con apoyo de la Corporación Financiera Internacional del Banco Mundial y del Fondo de Innovación en Energías Renovables de las Naciones Unidas.

Basándose en operaciones comprobadas en Norteamérica y Europa, Hyundai Motor amplía su ecosistema global de hidrógeno al incorporar a Uruguay dentro de su creciente presencia internacional.

SEOUL/Montevideo, Marzo 19, 2026 – Hyundai Motor Company anunció hoy el despliegue de ocho camiones pesados Clase 8 XCIENT Fuel Cell en Uruguay, marcando la primera operación de una flota de camiones pesados impulsados por hidrógeno en Sudamérica y reforzando el liderazgo de la empresa en movilidad de cero emisiones.

¿Por Qué Hyundai Motor Está Llevando Camiones con Celda de Combustible de Hidrógeno a Sudamérica?

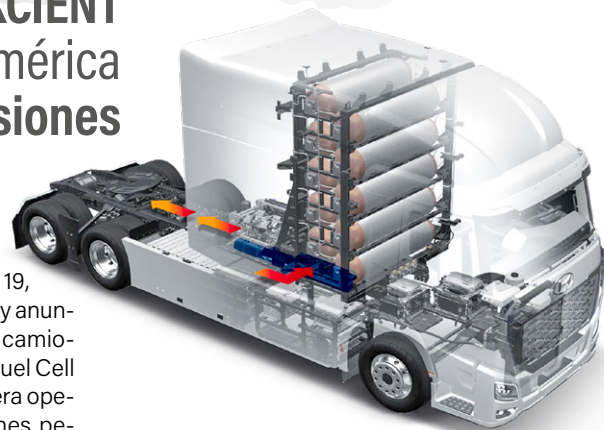

La introducción de los camiones XCIENT Fuel Cell propulsados por hidrógeno por parte de Hyundai Motor apoya el Proyecto Kahirós, una iniciativa local para descarbonizar la logística forestal mediante infraestructura de hidrógeno verde Envíos y logística



# IVECO S-WAY



## ES HORA DE UNA S-WAY 470

**QUIEN TIENE EL S-WAY,  
¡TIENE CONFIANZA EN CADA QUILOMETRO!**

**Central**  
Ruta Nacional N°07 José Gaspar  
R. De Francia km 135  
Laurel - Canindeyú

**Sucursal Capiatá**  
Avda. Ruta 2 km 1  
Finca N°9127  
Capiatá - Central

**Sucursal Itapúa**  
Avda. B° Arroyo Porã  
Cambyreta - Itapúa

**Sucursal Minga Guazú**  
Avda. Km 16 Acaray - Calle Sor  
Serafina, Minga Guazú  
Alto Paraná

**RODOMAQ**  
*Entregando soluciones*

**CONTACTANOS AL : 021 237 6545** SEGUINOS EN NUESTRAS REDES SOCIALES:   @RODOMAQ



# 20 AÑOS DE TRANSPORTES PAECA

## Un Sueño hecho realidad

Visitamos las instalaciones de Transporte Paeca SRL para celebrar dos décadas de labor ininterrumpida en el país. Conversamos con su fundador, el Sr. Antolín Páez, quien nos relató la evolución de esta empresa familiar que hoy es un referente del sector.

*¿Cómo nace Transportes Paeca y cómo recuerda esos primeros años?*

Nace como todo gran proyecto: con un sueño y mucho esfuerzo. Al principio, operábamos exclusivamente en el puerto de Asunción. Arrancamos con un solo camión y yo mismo era el chofer; manejaba, gestionaba los clientes y resolvía los problemas. Eran tiempos difíciles pero nobles, donde cada viaje representaba una oportunidad de crecimiento.

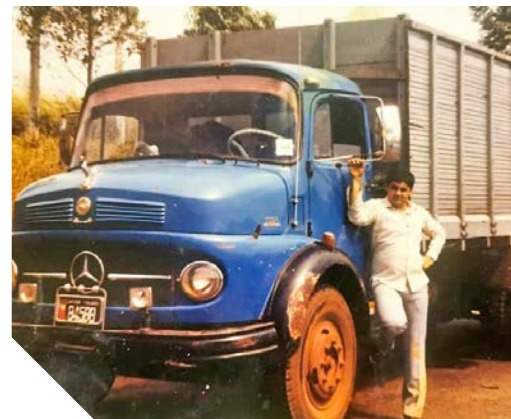

*El nombre tiene un sello muy personal, ¿de dónde proviene?*

Es la unión de nuestros apellidos: Páez y Cáceres. Desde el inicio quisimos que la identidad de la empresa reflejara nuestros valores familiares, no buscábamos un nombre comercial vacío, sino uno que nos representara de verdad.

*En estas dos décadas, ¿cuál ha sido el desafío más grande que han enfrentado?*

Hubo varios, pero dos nos marcaron profundamente. Poco después de com-





par nuestro segundo camión, tuvimos un accidente grave donde el vehículo se perdió totalmente. Afortunadamente, el chofer resultó ileso, y eso nos enseñó que, aunque el camino sea duro, no hay que bajar los brazos.

Más recientemente, la pandemia de 2020 fue una prueba de fuego. Decidimos mantener al 100% de nuestro



equipo a pesar del impacto económico. Entendimos que nuestra gente es el motor fundamental de la empresa.

*Sabemos que hace muchos años se animaron a realizar una importación de un camión para aumentar la flota, ¿cómo fue esa experiencia?*

Recuerdo con nervios la primera compra directa a Europa. Fue una negociación por correo electrónico y enviábamos el dinero prácticamente "a ciegas". Pasamos noches sin dormir por el

riesgo que implicaba, pero salió bien. Así nació nuestra relación con Willy Vloet, un proveedor que hoy, casi 20 años después, sigue siendo un aliado clave.

*¿Qué valores han sostenido a Transportes Paeca durante este tiempo?*

La palabra, la confianza y el trabajo bien hecho. En este rubro, cumplir y responder es lo que hace que el cliente vuelva. El compromiso de hacer las cosas bien, incluso cuando nadie mira, ha sido nuestra mejor carta de presentación.

*Hoy sus hijos forman parte de la operativa, ¿qué significa esta transición generacional?*

Es una satisfacción enorme y un orgullo verlos comprometidos. La nueva generación aporta una visión fresca, más tecnología y nuevas ideas, pero manteniendo nuestra esencia y valores. Nosotros los guiamos, dándoles espacio para que lleven la empresa al siguiente nivel.

*En este aniversario, ¿a quiénes desean agradecer?*

Principalmente a nuestros colaboradores, piezas fundamentales de este camino. También a los clientes que confiaron en nosotros desde el primer día y a los proveedores que nos apoyan a

diario. Este logro pertenece a todos los que han sido parte de estos 20 años.



*Para terminar, ¿Cómo define hoy a Transportes Paeca?*

Es nuestra historia de vida. No es solo una empresa; es una familia y un proyecto que creció con nosotros. Tenemos claro que esto es solo el comienzo y que todavía queda mucho camino por recorrer.





## comenzará a fabricar camiones con pila de combustible de hidrógeno

El vehículo utiliza combustible líquido y puede recorrer más de 1.000 km con un solo repostaje, de acuerdo a AutoIndustria.

**D**aimler Truck anuncia su primer paso real hacia la producción de camiones de pila de combustible de hidrógeno. El fabricante acaba de presentar el Mercedes-Benz NextGenH2 Truck, un modelo y una tecnología que se entregarán a los primeros clientes a finales de este año.

### 100 UNIDADES EN EL ARRANQUE

Sin embargo, la producción será casi experimental por ahora. Inicialmente, solo 100 unidades saldrán de la fábrica de Wörth, Alemania, para diferentes clientes. Daimler espera alcanzar volúmenes de producción en serie más significativos solo a principios de la próxima década.

La presentación oficial del tractor NextGenH2 se produce tras varios años de desarrollo y prototipos, un proceso que,

junto con la estructura de producción inicial, consumió 226 millones de euros y fue financiado por el Ministerio de Transporte alemán y los estados de Renania-Palatinado y Baden-Württemberg.

### EN EL CAMINO SOSTENIBLE

"Los sistemas de propulsión basados en hidrógeno son cruciales para la transformación sostenible de nuestra industria. Junto con nuestros clientes, queremos introducir la fabricación a pequeña escala con alta autonomía y tecnología de producción prácticamente real para las operaciones diarias de transporte", declaró Achim Puchert, director ejecutivo de Mercedes-Benz Trucks.

En el desarrollo de sistemas de propulsión de hidrógeno, Daimler Truck prioriza el uso de hidrógeno líquido, que permite autonomías superiores a 1.000 kilómetros con un solo repostaje.

El transporte de hidrógeno líquido requiere menos esfuerzo logístico y los tanques criogénicos ofrecen ventajas de costo y peso en comparación con los tanques de alta presión para hidrógeno gaseoso con más almacenamiento.

"A -253 °C, el hidrógeno líquido tiene una densidad energética significativamente mayor que el hidrógeno gaseoso, lo que le permite almacenar más combustible,

ampliar considerablemente su autonomía y ofrecer un rendimiento comparable al de los camiones diésel convencionales", explica el fabricante alemán.

### EL TIEMPO DE RECARGA

Para repostar completamente los dos depósitos, con capacidad para 85 kg de hidrógeno, solo se necesitan de 10 a 15 minutos. En pruebas con clientes asociados, el nuevo camión consumió entre 5,6 kg/100 km y 8 kg/100 km de hidrógeno, con pesos brutos combinados de entre 16 y 34 toneladas.







La pila de combustible del NextGenH2 es suministrada por Cellcentric, una empresa conjunta entre Daimler Truck y el Grupo Volvo. El sistema de almacenamiento de energía incluye una batería LFP de 101 kWh desarrollada por la propia Daimler Truck.

El camión NextGenH2 desarrolla 300 kW de potencia y utiliza el mismo eje eléctrico desarrollado internamente para el eActros 600, así como otros componentes y sistemas



*Equipo técnico altamente calificado  
Alta calidad en los trabajos realizados*

- Reparación y mantenimiento de bombas inyectoras 
- Inyección electrónica 
- Diagnostico electrónico para camiones en general 

- ❑ Reprogramación de Potencia
- ❑ Bombas y picos inyectoros
- ❑ Reparación de Módulo de Inyección (Caja Negra)
- ❑ Repuestos para Bombas Inyectoras
- ❑ Sistemas de inyección EDC-PDE-HPI-XPI
- ❑ Anulación de Sistema de EGR, arla 32 y turbo variable TGV en camiones Euro 5 y Euro 6



**POTENCIA Y EFICIENCIA GARANTIZADAS:**

Nuestras reparaciones en unidades inyectoras son la clave para un rendimiento óptimo.





# RIEDER & CÍA.

## impulsa la **Logística** de **Arroz Tío Nico** con camiones **Volvo**

La incorporación de estas unidades permitirá a Arroz Tío Nico optimizar sus operaciones de transporte y acompañar el crecimiento de su actividad a nivel nacional.

Desde Rieder & Cía. destacaron la importancia de brindar soluciones que respondan a las necesidades del sector productivo. "Esta entrega refleja la confianza en nuestras soluciones y en la calidad de la marca Volvo, reconocida por su eficiencia, seguridad y desempeño", señalaron desde la empresa.

Por su parte, desde Arroz Tío Nico resaltaron el valor de incorporar equipos que contribuyan a mejorar la gestión de carga, un aspecto clave para el desarrollo de sus operaciones.

Los camiones Volvo FH 480 6x2 incorporados contribuirán a mejorar la gestión de carga, optimizando tiempos operativos y brindando mayor continuidad en sus procesos logísticos.

Con esta entrega, **Rieder & Cía.** reafirma su posicionamiento como aliado estratégico del sector productivo, acompañando a empresas líderes con soluciones de transporte confiables y de alto rendimiento.

Rieder & Cía. concretó la entrega de tres camiones Volvo FH 480 6x2 a la empresa Arroz Tío Nico, uno de los principales referentes del sector agroindustrial en el país. Esta acción impulsa la capacidad logística de la compañía y acompaña su crecimiento operativo.



# GANÁ SIEMPRE con Vistony



¡Compra productos VISTONY y llévate estos beneficios!

**Descuentos especiales**  
por escala de compra.

**Promo Camionero,**  
obsequios directos,  
adquiriendo productos  
de la línea FORZA.

**1 Extractor de aceite**  
por la compra de  
cilindros.

Escribinos y conocé los  
beneficios que tenemos para  
apoyar tu negocio.

📞 **Dpto. Central: 0983 119758**

📞 **Interior: 0976 976400**

Seguinos en   



**VISTONY**  
TECNOLOGÍA EN LUBRICACIÓN





# AUTOMOTOR

presentó **FARIZON** en Paraguay:  
innovación y movilidad **100%**  
**eléctrica** para el **sector comercial**

**E**l evento de presentación se lleva a cabo en el exclusivo restaurante Acuarela, en un encuentro dirigido a clientes de la casa e invitados especiales, donde se dan cita referentes del sector logístico, empresarial y corporativo.

Automotor anunció oficialmente el lanzamiento de la marca Farizon en Paraguay, incorporando al mercado local una nueva generación de vehículos comerciales 100% eléctricos, diseñados para responder a las crecientes necesidades de eficiencia, sostenibilidad y reducción de costos operativos.



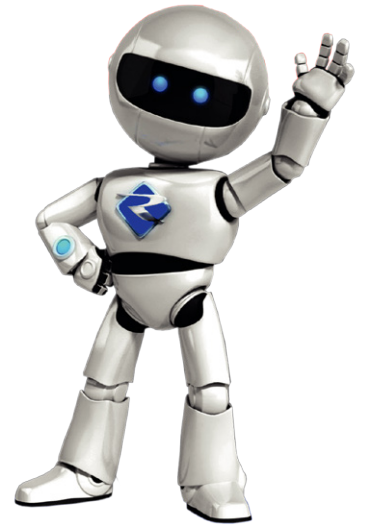

**VR 400** E ROAD

# LA FUERZA BRUTA DE LA PAVIMENTACIÓN

La nueva **Terminadora Romanelli** es sinónimo de precisión, alto rendimiento y calidad en pavimentación de carreteras.



**TAMPER**  
SYSTEM

ESCANEA PARA  
MÁS INFO



El Tamper System consiste en un dispositivo adicional que ayuda a precompactar el material y proporciona acabados excepcionales.



La primera ronda de reuniones de negocios de ese año se realizó en Santiago, según un informe oficial. El encuentro de Move Brasil, promovido por Anfir en alianza con ApexBrasil, tuvo lugar del 17 al 19 marzo en la capital chilena.



# EMPRESAS BRASILEÑAS

## buscaron nuevos negocios con constructoras en Chile

Fueron 48 empresas brasileñas las que negociaron nuevos contratos en el país andino, que en ese momento lideraba las compras de equipamientos viales brasileños.

### LAS EXPORTACIONES EN 2025

Las exportaciones brasileñas en 2025 crecieron un 43,49%, totalizando ventas al exterior de 4.959 remolques

y se-mirremolques, frente a los 3.456 del año anterior. Anfir informó en su momento que, aunque no se habían publicado todas las estadísticas por país, en 2024 el mercado chileno había liderado el ranking con la adquisición de 1.124 equipos, seguido por Paraguay y Uruguay.

“Las empresas brasileñas ofrecieron soluciones adecuadas a las demandas del mercado chileno, lo que explicó la

preferencia de los operadores logísticos locales por nuestros productos”, explicó José Carlos Sprícigo, presidente de Anfir.

### LAS EMPRESAS BRASILEÑAS

Las 48 empresas que estuvieron presentes en la rueda de negocios de Santiago fueron: 3DJ, Brasfit, Braslux, Car-do-so, Carrocerías União, Catarina, Cobra, ComLink, Engatcar, Frigo King, Facchini, Flash, Fluair, Furgões Joinville, Gri-maldi, Guerra, Hallco, HC Hornburg, Hyva do Brasil, Ibiporã, Labor, Librelato, Markse-ll, Marrucci, Metalesp, Metanox, Moderna, Planalto, Randon, RAV Componentes, Rhodoss, Rivertec, Robustec, Rodofrio, Rodotécnica, Rodovale, Rossetti, Silpa, Tecnnic, Thermo Star, Thor, TKA, Triel, Truckvan, Unyparts, VBC, Versátil y Zurlo.





# Nueva Amarok

Cargada de Fuerza Bruta



**Nuevo Diseño imponente**

¡La Pickup Más Robusta!



**El Motor Diesel V6 más poderoso**

258 CV 580 Nm de torque Automática de 8 velocidades



**Pantalla más grande GPS avanzado**

App connect Info precisa y en tiempo real de la ubicación



**Máximo confort y seguridad**

Nuevo Safer Tag Asistentes de conducción con inteligencia artificial



**DIESA**

[www.volkswagen.com.py](http://www.volkswagen.com.py) / VolkswagenParaguay

**Mobil**



# IVÁN ZÁRATE

## Joven importador paraguayo que trae el camión ideal para cada trabajo

Fuimos hasta el local de Iván Zárate en Ciudad del Este, a conocer al joven importador de camiones y maquinarias en su empresa Todo Terreno, ubicado en el corazón de CDE, donde cuenta con dos locales en el km4, uno de vehículos livianos y otro exclusivo de camiones y afines. Algo resaltante que nos llamó la atención es que cuenta con financiación totalmente propia.

Con más de 8 años en el mercado de importación de maquinarias y camiones desde Europa, Iván Zárate nos comentó que concretó recientemente la venta de un Scania 124 360, año 1998, al señor Johan Krahn, prestador de servicios tercerizados de picado de forraje y enfardado en la región.

El camión en cuestión no fue una elección al azar. Se trata de una unidad 8x4, doble diferencial, caja mecánica y bomba de inyección mecánica, características que lo convierten en una herramienta robusta, confiable y de fácil mantenimiento en cualquier taller del interior del país.

Pero lo que verdaderamente distingue a esta unidad es su sistema de gancho multilift, al cual Zárate mandó a fabricar, con una carrocería volumi-

nosa en los talleres de Ciudad del Este, adaptada específicamente para la carga y descarga de pasto picado. Una solución práctica que supera en eficiencia al volquete tradicional.

La entrega se realizó en plancha hasta la Colonia Nueva Durango, donde la familia Krahn recibió al importador con la calidez característica de su comunidad.

**Iván Zárate** agradeció profundamente la confianza depositada en su trabajo y reafirmó su compromiso con el mercado paraguayo: *"Lo que busco en cada operación es que el camión correcto llegue a las manos correctas."*





#1

# MANN FILTER

EL LIDER MUNDIAL EN FILTRACIÓN

## Tu primera elección en filtros.



**CHACOMER**  
RESPALDO TOTAL



## Lubricantes de la más alta tecnología

- DURACIÓN**  
con más kilómetros
- PROTECCIÓN**  
contra el desgaste
- ECONOMÍA**  
menos combustible

**CHACOMER**  
RESPALDO TOTAL

# PAMPEIRO AGRO

## estuvo presente en Innovar 2026



Pampeiro Agro participó de la Feria Innovar 2026, reafirmando su compromiso con el desarrollo del agro paraguayo a través de tecnología, innovación y soluciones de alto rendimiento.

**E**n esta edición, la empresa presentó el lanzamiento de la marca Staal en Paraguay, incorporando una nueva línea de maquinarias agrícolas destacadas por su robustez, resistencia y eficiencia, pensadas para optimizar el trabajo en el campo.

Entre los equipos exhibidos se encontraron sembradoras y plantadoras de última generación, además de soluciones diseñadas para maximizar la productividad del productor.

Durante la feria, los visitantes pudieron acceder a asesoramiento personalizado, condiciones comerciales exclusivas, opciones de financiación y demostraciones de productos, en un espacio preparado para brindar una experiencia completa.

Con un portafolio integral de marcas y soluciones, Pampeiro Agro continúa posicionándose como un aliado estratégico del productor, acompañando la evolución del sector agropecuario.

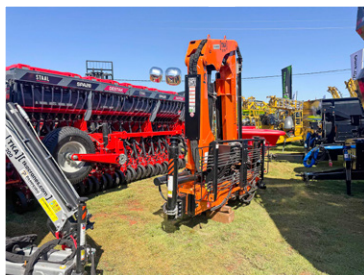

# EN PARAGUAY EL FILTRO ES WEGA



**Tape Ruvicha**

- Casa Central Asunción - **Tel.** 021 671 900
- Sucursal Encarnación - **Tel.** 071 214 212/4
- Sucursal Ciudad del Este - **Tel.** 061 578 800
- Sucursal Katuete - **Tel.** 0471 234140
- Sucursal Loma Plata - **Tel.** 0492 252 338
- Sucursal Caaguazú - **Cel.** 0972 853 883
- Sucursal Alberdi - **Cel.** 0972 973 000

Seguinos en





# TIMBO

presente en la **Feria Innovar 2026** con su portafolio completo de soluciones para transporte, construcción y sector forestal

TIMBO estuvo presente en la Feria Innovar 2026, que se realizó el pasado 17 de marzo, reafirmando su compromiso con el desarrollo del sector productivo y la incorporación de tecnología de vanguardia para el trabajo en campo, transporte, construcción y actividad forestal.

**D**urante los cuatro días de feria, los visitantes conocieron de cerca el amplio portafolio de marcas representadas por TIMBO, entre ellas Sinotruk, Sany, Librelato, Facchini, Tigercat y Fixit, con equipos, implementos y soluciones diseñadas para responder a las necesidades de los diferentes segmentos productivos del país.

En el stand de TIMBO se exhibieron distintas unidades y configuraciones que reflejan la versatilidad y robustez de cada marca, además de asesoramiento especializado por parte del equipo comercial y técnico para acompañar a los clientes en la elección de la mejor solución para sus operaciones.

Asimismo, en el marco de la feria, la empresa ofreció promociones y condi-

ciones especiales exclusivas, pensadas para quienes deseen invertir en nuevas unidades o ampliar su flota durante el evento.

*Entre los beneficios disponibles para los visitantes se destacaron:*

- **Condiciones** comerciales especiales para la adquisición de equipos.
- **Promociones** exclusivas válidas únicamente durante los días de feria.
- **Asesoramiento** técnico y comercial personalizado.
- **Presentación** de soluciones integrales para transporte, construcción y sector forestal.

La presencia en Innovar representó una oportunidad clave para que productores, transportistas, contratistas y empresarios conozcan de primera mano las soluciones que **TIMBO** ofrece al mercado, apostando siempre a la innovación, productividad y respaldo posventa.





Repuestos y Accesorios para camiones  
SCANIA/VOLVO/MERCEDES/IVECO



TRUKÃO ES SINÓNIMO DE CALIDAD PARA TU CAMIÓN

3 años al lado del Amigo Camionero

Ruta 6 en frente al surtidor Petrobras - Santa Rita

0673 220 949

@trukaorepuestospy

Trukão S.A Santa Rita



# JAC MOTORS

participó por primera vez en Innovar 2026, la mayor feria agroindustrial del país.

De la mano de Santa Rosa Paraguay, la marca presentó en su stand una gama de vehículos pensados para acompañar las necesidades del sector productivo, con soluciones robustas y eficientes para el trabajo diario.



capacidad de carga, además de la línea de camiones de la marca con capacidades que van desde 2,5 hasta 5,5 toneladas, pensados para operaciones logísticas exigentes.

Con motivo de su participación en Innovar, la marca también presentó beneficios comerciales exclusivos de feria, con bonos especiales desde USD 500 hasta USD 4.000 para compras al contado, además de planes de financiación sin intereses en modelos seleccionados.



**D**urante la feria, los visitantes pudieron conocer una propuesta versátil que incluye pick-ups y camiones livianos y medianos, diseñados para ofrecer potencia, capacidad de carga y confiabilidad tanto en entornos rurales como urbanos.

Entre los modelos exhibidos se encontraron opciones como la JAC X200, reconocido por su agilidad y



Desde Santa Rosa Paraguay destacaron que esta participación buscó acercar al productor y al empresario soluciones de transporte confiables que contribuyan a mejorar la eficiencia operativa y la rentabilidad de sus actividades.



# Repuestos, Accesorios y Piezas para camiones pesados



## AUTO REPUESTOS **CARLÃO**



**¡Cada vez más cerca de nuestros clientes!**

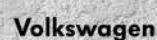
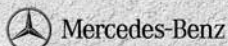

TRABAJAMOS CON LAS MEJORES MARCAS DE REPUESTOS PARA CAMIONES

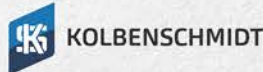

Ciudad Del Este Km 4 - Alto Paraná  
Minga Guazú Km 16 - Alto Paraná

☎ 061 572867

☎ 0644-210085

☎ 0983 871-083

☎ 0973 238-438

📷 carlaoaautorepuestos\_

📌 CARLÃO Auto Repuestos



# ELECTRO DIESEL S.A.

refuerza su posicionamiento como proveedor de repuestos de la línea pesada con destacada participación en Innovar 2026

Electro Diesel S.A., empresa con 51 años de trayectoria en el mercado paraguayo, participó de manera activa en la feria Innovar 2026, uno de los eventos más relevantes del sector agroindustrial de la región, consolidando su apuesta estratégica por el desarrollo del segmento de repuestos para línea pesada.

En el marco de su proceso de evolución y crecimiento, la compañía viene impulsando desde hace tres años una fuerte presencia en este rubro, con un propósito claro: acompañar a quienes hacen que todo siga en marcha. Esta visión fue el motor que impulsó su participación en la feria, donde Electro Diesel buscó acercarse aún más a los actores clave del sector productivo.

Durante cuatro días de exposición, el stand de la empresa recibió la visita de estudiantes, potenciales clientes y también potenciales proveedores, generando un espacio de intercambio y aprendizaje. Con la presencia de su equipo de expertos en línea pesada, Electro Diesel brindó asesoramiento técnico especializado a los asistentes, permitiéndoles conocer en profundidad la propuesta de valor de la compañía en materia de repuestos.

De esta manera, Electro Diesel S.A. reafirma su compromiso con el desarrollo del sector productivo, consolidando su posicionamiento como un aliado estratégico para el mercado de línea pesada y fortaleciendo su presencia en uno de los escenarios más importantes del mundo agro.

## Sobre Electro Diesel S.A.

Electro Diesel S.A. es una empresa paraguaya con más de cinco décadas de trayectoria, especializada en la comercialización de repuestos y soluciones para el sector automotriz y de maquinaria, destacándose por su experiencia, respaldo técnico y compromiso con la calidad.

La participación en Innovar 2026 también fue una oportunidad para fortalecer el vínculo con el público, a través de la entrega de obsequios y materiales promocionales, generando una experiencia cercana y memorable para quienes se acercaron al stand.



# Probá el DAF XF en tu propia operación.



**Test drive disponible**



 **Contactános**

**Automaq** **DAF**

**CASA CENTRAL**  
Avda. Mcal. López y Yerutí  
 +595 21 379 9400

 [logistica@automaq.com.py](mailto:logistica@automaq.com.py)

**SUCURSAL SANTA RITA**  
Ruta VI Km 40, Bo. Sinuelo  
 +595 21 379 9555

# MÁS INVERSIÓN, MÁS CAPACIDAD

## más seguridad para el Paraguay



Rodomaq formó parte de este importante paso en el fortalecimiento de la seguridad nacional, mediante la provisión de 8 buses IVECO entregados a la Policía Nacional.

La entrega, realizada el 23 de marzo, representó un avance clave para optimizar la movilidad, mejorar los tiempos de respuesta y fortalecer la capacidad operativa en todo el territorio nacional. Estas unidades ya se encuentran operativas y listas para cumplir funciones, contribuyendo a una gestión más eficiente y a una mayor presencia en el país.

Desde Rodomaq, continuamos trabajando para ofrecer soluciones de transporte confiables, adaptadas a las necesidades del mercado, contribuyendo al crecimiento del país con vehículos de calidad.





# DISTRIBUTION PARTNER

CERTIFICADO



REPUESTOS - SCANIA Y CARRETAS

570-741 / 570-74

Km. 4,5 Monseñor Rodríguez - Ciudad del Este  
Repuestos para camiones Scania

Juan +595 983 944 441

Ingo +595 983 686 699

Mario +595 983 994 442

Reginaldo +595 983 944 443

Francisco +595 983 884 443

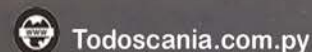
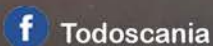



# AUTOMOTOR

presente en Innovar 2026 con soluciones integrales en camiones, maquinarias y movilidad eléctrica

Automotor dijo presente en la nueva edición de Innovar 2026, consolidando su posicionamiento como aliado estratégico para los sectores productivos del país a través de su división Automotor Business.

ofrecer eficiencia operativa, reducción de costos y un menor impacto ambiental. Esta incorporación refuerza el compromiso de la empresa con la innovación y la sostenibilidad en el transporte.

Durante la feria, los visitantes pudieron conocer de cerca equipos y unidades orientadas a sectores clave como la agricultura, ganadería, construcción

y logística, además de recibir asesoramiento especializado sobre soluciones adaptadas a cada necesidad productiva.

La participación en **Innovar 2026** reafirmo la apuesta de **Automotor** por el desarrollo del país, acompañando la evolución del sector con tecnología de vanguardia, respaldo posventa y un enfoque integral orientado a clientes **B2B**.

En esta importante vidriera del agronegocio, la compañía exhibió un completo portafolio de soluciones que abarca sus reconocidas marcas de camiones y maquinarias: Hyundai, con sus líneas de Hyundai Maquinarias y Hyundai Camiones, junto a Lonking, destacada por su eficiencia y robustez en aplicaciones de trabajo intensivo.

Como gran novedad, Automotor presentó en la feria la marca Farizon, introduciendo al mercado paraguayo una nueva generación de vehículos comerciales 100% eléctricos, diseñados para





## SERVICIOS DE GRÚAS Y TRANSPORTES

TRANSPORTE DE TODO TIPO DE CARGAS | SERVICIO DE GRÚAS | VENTA DE EQUIPOS  
CONTENEDORES DE TIPO OFICINAS Y DEPÓSITO

- Soporte técnico especializado
- Servicio postventa eficiente
- Atención rápida y personalizada
- Equipos de alta precisión
- Enfoque en la continuidad operativa del cliente

- Proyectos industriales
- Proyectos logísticos
- Empresas de servicios
- Seguridad
- Precisión
- Respuesta rápida
- soluciones integrales

[www.gruasmagno.com](http://www.gruasmagno.com)

Seguinos:  @GRUASMAGNO

 GRUAS MAGNO OSCAR

 @GRUASMAGNO

 Local de servicios: 3 de Febrero c/ Juan de Salazar Mariano Roque Alonso Paraguay  
Local de ventas: Ruta Transchaco, Mariano Roque Alonso, Paraguay

 (0974) 744 703 | (0985) 375 600 | (0974) 744 709



# SIGA SUL LATAM

## presenta tecnología para la gestión de flotas en Innovar 2026

La empresa Siga Sul Latam, especializada en el desarrollo de soluciones tecnológicas para la gestión de flotas, participó en Innovar 2026, una de las mayores ferias del agronegocio de Paraguay. Durante los cuatro días del evento, la empresa presentó sus tecnologías y mostró cómo pueden apoyar la gestión de vehículos tanto en el transporte y la logística como en las operaciones del agronegocio.

Con más de 15 años de trayectoria, Siga Sul desarrolla tecnología propia orientada a la gestión inteligente de flotas. Sus soluciones incluyen videoteleetría, telemetría, gestión de flotas y rastreo vehicular, reunidas en una única plataforma que permite acompañar la rutina de los vehículos, generar datos confiables y facilitar la toma de decisiones.

En la feria, los visitantes pudieron conocer en la práctica cómo estas tecnologías ayudan a las empresas a monitorear el comportamiento de conducción, registrar información importante de la operación y generar indicadores que contribuyen a reducir costos, aumentar la seguridad y mejorar la eficiencia de las flotas.

Además del sector logístico, las soluciones también responden a las demandas del agronegocio, ayudando en el control de vehículos utilizados en actividades agrícolas, en el transporte de insumos y en el traslado de la producción, etapas en las que una gestión eficiente de la flota marca una gran diferencia.

La participación en Innovar también marca un momento importante para la empresa; el inicio de la actuación de Siga Sul en Paraguay. Con su presencia en el país, la empresa busca acercarse aún más al mercado local y llevar su tecnología para apoyar a las empresas que buscan mayor control, seguridad y eficiencia en la gestión de sus vehículos.



# EL GRANELERO QUE MARCA LA DIFERENCIA

Desde:  
● 26.000 Usd



**SEMIRREMOLQUE GRANELERO**

**12,40 3 Ejes**

## Solicita tu presupuesto

☎ +595983 661435 | +595984 858800 | +595981 011879

✉ asistente@guerra.com.py

📍 Avenida los colonizadores a 500 metros de la Ruta VI

BELLA VISTA- ITAPÚA- LIDER EXPRESS S.A.

## Distribuidores

- Santa Rita (Alto Paraná) + 595983 403143
- Nueva Esperanza (Canindeyú) +595973 576931
- Cruce Itakyry (Alto Paraná) +595973 888006
- Minga Guazú (Alto Paraná) +595983 628960
- Dr. Juan León Mallorquín (Alto Paraná) +595973 555977

Mobil  
 to, hay Mobil™

ATP dice presente en una nueva edición de la feria Innovar, reafirmando su compromiso con el desarrollo del agronegocio en Paraguay.

# ATP EN INNOVAR

## Tecnología de Alto Rendimiento para el Campo Paraguayo

**E**n este importante espacio, acercamos soluciones confiables y de alto rendimiento pensadas para maximizar la productividad en el campo. Presentamos la potencia y calidad de los Lubricantes Mobil, la resistencia de las Baterías TAB para líneas pesadas y la durabilidad de los Neumáticos RALSON, acompañando cada desafío del sector con tecnología de primer nivel.

Seguimos impulsando al agro con productos que responden a las exigencias reales del trabajo diario, brindando respaldo, eficiencia y confianza en cada operación.

**ATP. Somos Movimiento.**



# LD 250

**JAC**  
MOTORS

TU TRABAJO  
**SIN VUELTAS**  
**INNECESARIAS**

 **2.500kg**



Desde  
**USD 228** x mes

Movés todo lo que necesitás con agilidad  
y sin perder tiempo en el camino.

 SANTA ROSA



En la edición de Expo Innovar 2026, se presentó como uno de los principales referentes del sector, consolidando su presencia como grupo empresarial y reafirmando su compromiso con la innovación y el desarrollo industrial del Paraguay.

# GRUPO HB

## no solo construye empresas: impulsa alianzas que llevan su negocio más lejos.

Desde su fundación en 1995, Hidráulica Brasil se especializa en el desarrollo de soluciones hidráulicas, abarcando la provisión, instalación y mantenimiento de sistemas aplicados a distintos sectores de la industria.

Con trayectoria técnica, se ha posicionado como un referente en el rubro, brindando respuestas eficientes, adaptadas a cada necesidad y acompañando a sus clientes con conocimiento, experiencia y compromiso.

Esta especialización técnica y operativa fue clave para ampliar el alcance del negocio, dando lugar al desarrollo de nuevas líneas y unidades.

El primer gran paso en esta expansión se dio en 2008 con la creación de Movitec, especializada en la representación de marcas líderes a nivel mundial en equipos para el movimiento y manejo de cargas. Su enfoque integra tecnología, asesoría y respaldo técnico para ofrecer soluciones que optimizan la operación de cada cliente.

En 2013, el grupo continuó su evolución con la creación de Metauka, orientada al sector agrícola en la zona Este del país. A través de servicios y reparaciones, junto con la fabricación de componentes hidráulicos, fortaleció su

capacidad para desarrollar soluciones a medida y acompañar los procesos productivos con innovación constante.

En 2024, el grupo incorpora a San Pablo, una unidad con trayectoria consolidada y más de 2.000 equipos en ruta. Especializada en la fabricación de equipos especiales, semirremolques, basculantes, carrocerías, siders, graneleras, forestales y plataformas; desarrolla soluciones a medida que garantizan calidad estructural, seguridad y eficiencia operativa para sectores como el agrícola, forestal, la construcción y la industria.

Con el respaldo del grupo, se impulsa una nueva etapa orientada a potenciar su capacidad productiva, fortalecer sus procesos y consolidar su posicionamiento en el mercado.

En 2026, a partir del desarrollo natural de la división de alquiler dentro de Movitec, se constituye Eleven, enfocada en el alquiler de equipos logísticos e intralogísticos y plataformas de elevación de personas. Esta unidad surge para brindar soluciones ágiles, con respaldo técnico y un enfoque centrado en la eficiencia operativa.

Hoy, Grupo HB es el resultado de tres décadas de trabajo continuo, reflejado en cifras que respaldan su

trayectoria: 5 empresas operativas, más de 300 colaboradores, más de 100.000 proyectos ejecutados, 25.000 clientes y la representación de más de 150 marcas.

Este recorrido no solo evidencia crecimiento, sino también una visión clara: acompañar el desarrollo industrial del país mediante soluciones integrales, innovación constante y un firme compromiso con la calidad.





# AP UTILITY PARTS

REPUESTOS ORIGINALES EUROPEOS,  
CON CALIDAD, CONFIANZA Y COMPROMISO.

ENVÍOS A BRASIL, PARAGUAY Y ARGENTINA

- ✓ Piezas de repuestos **originales Scania** de todos los modelos.
- ✓ Garantía de recibir productos de calidad y **servicio excepcional**.
- ✓ **Piezas usadas** seleccionadas.
- ✓ Atención rápida y **personalizada**

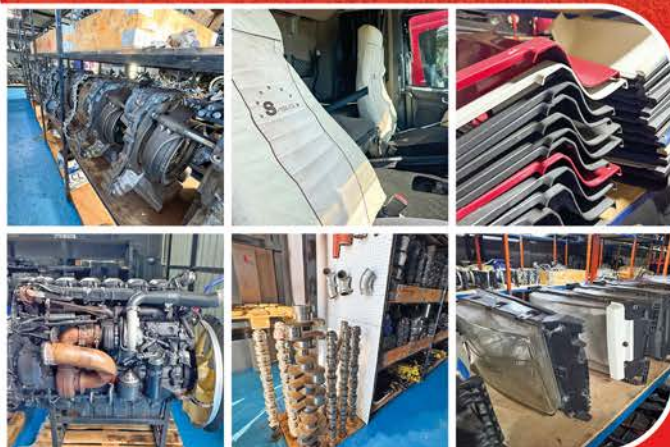

MOTORES | DIFERENCIAL | CAJAS DE CAMBIO | KIT PARA TRUKADO CABINAS



📍 km 30 - Minga Guazú - Paraguay.

📷 ap\_utilityparts

👤 Alan schäfer

☎ (+595 991) 875258 - (+595 986) 353267  
(0982) 225605 - (0981) 558239



# AUTOMAQ

## celebró 65 años con nueva identidad y grandes lanzamientos en Innovar 2026

En el marco de la celebración de sus 65 años, Automaq participó en la feria Innovar 2026, la mayor feria agropecuaria del Paraguay, donde presentaron sus más recientes novedades en sus distintas divisiones, además de revelar su nueva identidad institucional bajo el concepto "Moverse es crecer".

**A** más de seis décadas de su fundación, la compañía inicia una nueva etapa reafirmando su legado empresarial y su visión de futuro, acercando tecnología, maquinaria y soluciones para los sectores productivos que impulsan el crecimiento del país.

Directivos de la compañía señalaron que Automaq llegó a Innovar con uno de los despliegues más ambiciosos de su historia, presentando tecnología de punta, maquinarias, vehículos y soluciones integrales, orientadas a los sectores productivos que impulsan la economía paraguaya.

Con orgullo revelaron que, detrás de esta trayectoria empresarial se encuentra la visión de su fundador, Antonio Luis Pecci Saavedra, un emprendedor que entendió desde el inicio que el desarrollo del país estaría íntimamente ligado a la capacidad de acercar tecnología, innovación y herramientas de trabajo a quienes producen, construyen y transportan.

Prueba de este compromiso es que, a más de seis décadas, ese legado sigue presente en cada decisión de la empresa y en cada solución que llega al campo, a la industria y la logística del Paraguay.

### ■ Una vitrina para la región

En esta nueva edición de Innovar Automaq participó con dos espacios principales dentro de la feria: Un Stand Institucional Multimarcas y un espacio exclusivo dedicado a John Deere, una de las marcas líderes mundiales en maquinaria agrícola.





El Stand Institucional reunió a las distintas divisiones comerciales de la compañía automóviles, maquinaria agrícola, maquinaria vial y forestal, logística y neumáticos, mostrando cómo la empresa a lo largo de los años, ha construido un ecosistema de soluciones integradas para el desarrollo productivo del Paraguay.

Entre las marcas representadas por Automaq en Paraguay se encuentran referentes globales como Peugeot, Citroën, John Deere, Kuhn, Komatsu, Bomag, Clark, DAF, TRP, Michelin y BFGoodrich, a las que se suman nuevas incorpora-

ciones al portafolio como Neumáticos GRI Tires y llantas Alcoa.

■ Experiencia Automaq

El espacio fue concebido como una experiencia multisectorial para productores, empresarios y profesionales, en el que los visitantes pudieron recorrer exhibiciones de maquinaria de gran porte, camiones, montacargas, vehículos y neumáticos, además de acceder a asesoramiento técnico especializado y experiencias interactivas que permiten conocer el alcance de las soluciones ofrecidas por la compañía.

La presencia en Innovar también reflejó el rol que Automaq ha construido dentro del aparato productivo paraguayo, acompañando durante más de seis décadas el crecimiento de sectores clave como la agricultura, la construcción, la logística y el transporte.



# JR REPUESTOS S.R.L.



f JR Repuestos SRL

@ j.rrepuestos

(061) 574 422 / 574 423 / 578 398

+595 982 630 016 / +595 995 351 000

✉ jrrepuestossrl@gmail.com

📍 Ruta PY-07 (ex Supercarretera Avda. Mariscal Francisco Solano López) a 1.000 mt del Viaducto del Km 4 camino a Hernandarias, Ciudad del Este - Py



Scania ha presentado, en colaboración con el preparador sueco Svempa, una edición limitada del 460 R Super destinada exclusivamente al mercado japonés y bautizada como "Japan 15", en homenaje a los 15 años de presencia de la marca en el país asiático.

# SCANIA Y SVEMPA

# 15

firman el exclusivo "Japan 15", un 460 R Super para celebrar 15 años en Japón

Se trata de un proyecto oficial de la propia Scania, difundido a través de sus canales corporativos y de diferentes filiales, en el que se ha buscado combinar la eficiencia del tren motriz Super con una imagen muy cuidada, adaptada al gusto de los transportistas nipones.

El punto de partida es un R 460 Super 4x2 con volante a la derecha, configurado para el tipo de transporte de larga distancia que predomina en Japón. Bajo la cabina trabaja el conocido seis cilindros de 13 litros y 460 CV de la nueva generación Super, con el que Scania ha puesto el foco en reducir consumos y emisiones sin renunciar a prestaciones, algo especialmente valorado en un mercado tan competitivo como el japonés.





Svempas se ha encargado de darle personalidad propia al conjunto. El "Japan 15" luce una carrocería azul oscuro sobre la que destacan gráficos y fileteados amarillos-dorados, además de la presencia muy visible del número 15 en laterales y frontal, recordando el aniversario que conmemora esta serie.

Las llantas, también en tono dorado, incorporan la inscripción "Scania Japan 15", rematando un exterior que se aleja del showtruck extremo, pero mantiene el sello inconfundible del diseñador sueco.

El interior también ha recibido una atención especial: tapicerías en cuero con pespunte decorativos, detalles en acabado dorado y una ambientación específica refuerzan la sensación de

vehículo de edición limitada, sin perder la funcionalidad necesaria para un camión que está pensado para trabajar y no solo para exhibirse.

En conjunto, el "Japan 15" se presenta como un tractor perfectamente operativo, pero con un nivel de personalización poco habitual en una serie vinculada directamente al fabricante.

Con este proyecto, Scania aprovecha el tirón de la imagen Svempa para reforzar su marca en Japón y, al mismo tiempo, poner el foco en la nueva generación Super en un mercado donde la eficiencia y la fiabilidad pesan tanto como la estética.



**CHACOMER**  
RESPALDO TOTAL

A brand of passion

## Lubricantes de tecnología avanzada

### TRANSELF SYN FE 75W-90

- SCANIA STO 1:0
- DAF DTFR 12B140
- IVECO



Imágen ilustrativa



**elf**



# LOS CAMIONES VOLKSWAGEN

## celebran 45 años desde su debut en Brasil

A lo largo de las más de 4 décadas, la empresa ha entregado más de 1,25 millones de vehículos, según los datos de una publicación de AutoIndustria.

En 1981, los primeros modelos —VW 11.130 y 13.130— salieron de la línea de montaje de la fábrica 4 en São Bernardo do Campo (SP) con destino a la red de concesionarios.

Esta ocasión marcó el inicio de la actividad del fabricante de automóviles en el transporte de carga en el país, así como la aparición de vehículos con el logotipo de la marca, sin precedentes en el mundo.

### ■ UNA OPERACIÓN EVOLUCIONADA

Desde entonces, la operación ha evolucionado con sucesivos desarrollos tecnológicos en sus productos, además de construir un complejo industrial propio en Resende (RJ), que fue inaugurado en noviembre de 1996.

Un proceso más reciente, para adaptar los vehículos a los estándares Pro-



conve P8, implicó un rediseño completo de las familias de camiones. Los desarrollos incorporaron alrededor de 4500 nuevas piezas y más de 100 modelos analizados en un amplio estudio de ingeniería, lo que dio como resultado productos más eficientes, seguros, conectados y sostenibles.

Entre los hitos de su trayectoria se encuentran la Serie 2000, el primer gran proyecto de ingeniería interna de la compañía; la familia Constellation, lanzada en 2005 y durante años entre las más vendidas del país; y la línea Delivery, destinada a la distribución urbana. En 2020, el fabricante dio un paso decisivo en el segmento de los extrapesados con el lanzamiento del Meteor.

#### ■ EN LA ERA DE LA ELECTRIFICACIÓN

La compañía también avanzó en electrificación con el inicio de la producción en serie del e-Delivery en 2021, el primer camión eléctrico desarrollado y producido en Brasil.



En 1993, la empresa amplió sus operaciones con el lanzamiento de la línea de autobuses Volksbus. Esta familia de chasis ha cobrado relevancia con el paso de los años, con una importante participación en el programa Caminho da Escola (Ruta Escolar). Este programa ya ha recibido alrededor de 30.000 autobuses de la marca y ha beneficiado a más de 40 millones de estudiantes en zonas remotas del país.

Actualmente, **VWCO** tiene aproximadamente **1,25 millones** de vehículos en circulación en todo el mundo, de los cuales 196 mil están fuera de Brasil, consolidando su posición como uno de los principales fabricantes mundiales de vehículos comerciales.



## CENTRO DE INSPECCIÓN TÉCNICA VEHICULAR

### Próximamente... Capacitaciones sobre:

- ◆ Regulaciones relativas a transporte de carga, transporte de pasajeros, etc.
- ◆ Carga peligrosa.
- ◆ Derechos y obligaciones de choferes profesionales del área de transporte.
- ◆ Regulaciones sobre pesos, dimensiones, etc.

Nuestras capacitaciones serán realizadas por profesionales altamente capacitados, con el apoyo de profesionales de la **DINATRAN**.

#### Sucursales:

San Lorenzo - Kokuere  
Santa Rita - Alto Paraná, La Paloma - Canindeyú  
Capiatá - Avda. Dr. López Godoy N° 111 a metros de la Ruta PY01

Llamando al:  
**(0961) 127127**  
solicita un  
**5%**  
de descuento



Si necesita asesoría para realizar sus trámites o solicitar turno contáctenos al:

 **(0961) 129 129**

# CUMMINS

## inicia pruebas de nuevo eje producido en Osasco

Cummins anuncia el inicio de las pruebas de campo del primer eje MT17XHE producido en Brasil, en su planta de Osasco, Gran São Paulo. El conjunto, diseñado para aplicaciones de carretera 6x4 sin reducción de cubo, se someterá ahora a una validación en condiciones reales con su socio fabricante de vehículos.

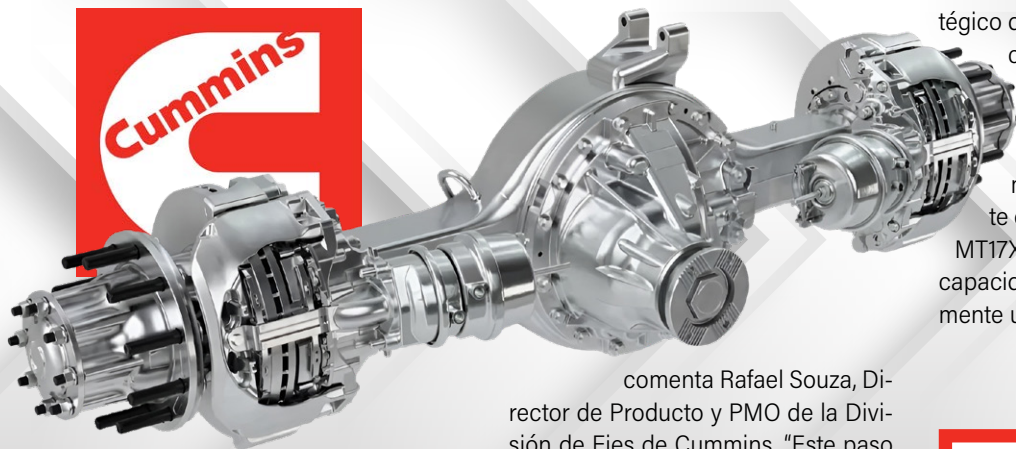

**A**nunciado en octubre del año pasado, el MT17XHE inició su producción en Europa en 2020 y ahora llega a Brasil en su segunda generación, con importantes actualizaciones tecnológicas.

“Producir localmente y avanzar con las pruebas de campo es un hito importante en nuestro cronograma de implementación de nuevos productos”,

comenta Rafael Souza, Director de Producto y PMO de la División de Ejes de Cummins. “Este paso demuestra la madurez del proyecto y refuerza la capacidad de nuestro equipo de ingeniería y de la planta de Osasco para internalizar tecnologías globales de vanguardia”.

Según un comunicado de la empresa, el proceso de nacionalización será gradual, siendo que el mecanizado de las carcasas y el montaje de la unidad ya se realizan en Brasil en esta primera

“Anunciado el pasado mes de octubre, el modelo MT17XHE llega a Brasil en su 2ª generación.”

etapa, mientras que los diferenciales continúan siendo importados.

“El plan prevé que, para 2030, el MT17XHE alcance altos niveles de contenido local, reforzando el papel estratégico de la operación brasileña en la cadena de suministro global de Cummins”, destaca el fabricante.

En comparación con los modelos utilizados actualmente en las mismas aplicaciones, el MT17XHE aumenta la eficiencia y la capacidad de carga en aproximadamente un 20%.

El eje ofrece una capacidad de Peso Bruto Combinado (PCB) de hasta 91 toneladas, un nivel que anteriormente requería soluciones con reducción del cubo de la rueda. «El resultado es un mejor aprovechamiento del par, una menor pérdida de energía y una reducción significativa del consumo de combustible», añade un comunicado de la empresa.



Servicios de Etiquetados y Pack de promociones empresariales, también realizamos re-procesos Industriales, contando con Depósito y Movilidad Propia

**WINNER LOGÍSTICA**, ES UNA EMPRESA DEDICADA A SATISFACER A SUS CLIENTES EN LA ADMINISTRACIÓN Y DISTRIBUCIÓN DE MERCADERÍAS QUE SE COMERCIALIZA A LO LARGO DEL TERRITORIO NACIONAL.

Ruta Luque - Limpio, Barrio Ykua Karanday  
Teléfono: 021 640 831 - Luque - Paraguay  
E-mail: [winnerlogpy@gmail.com](mailto:winnerlogpy@gmail.com)



**EXPO  
PIONEROS  
DEL  
CHACO  
2026**  
DESARROLLO CHAQUEÑO

**27 al 30  
de mayo**

**Encontrá  
lo que buscas  
en el Gran Chaco  
Sudamericano.**

*¡Te esperamos!*

**Agricultura - Ganadería - Exhibición y remates ganaderos - Tecnología  
e innovación - Actividades para la familia rural - Capacitación de alto nivel  
Producciones alternativas - Demostraciones de maquinarias**

**Coordinador General Expo Pioneros:**  
**Luis Bonetto**

+549 351 6534207

coordinador@expopioneros.com

**Comercial:**

**Guillermo Bonetto**

Py.: +595 985 351000

Arg.: + 549 351 6767351

comercial@expopioneros.com

**Gerente Eventos:**

**Haiko Olfert**

+595 984 329701

haiko.olfert@pionerosdelchaco.com

ORGANIZAN



PATROCINAN



www.expopioneros.com



expopioneros

# FRASES

## DEL PARACHOQUE

LA FORTUNA HACE AMIGOS, PERO LA DESGRACIA PRUEBA SI REALMENTE EXISTEN.

CUANTO MENOS PIENSAN LOS HOMBRES, MÁS HABLAN.

PARA AQUELLOS QUE NO TIENEN NADA, LA MITAD ES EL DOBLE.

RÍNDETE, NUNCA. EL CAMINO ES LARGO, PERO LA VICTORIA ES SEGURA.

COMBUSTIBLE Y MUJER  
*Siempre hay que tener de reserva*

LA FELICIDAD NO ES UN DESTINO, SINO UNA FORMA DE VIAJAR.

PARA SER VIEJO Y SABIO, PRIMERO TENÉS QUE SER JOVEN Y ESTÚPIDO.

EL AMOR ES UN SUEÑO... PERO EL MATRIMONIO ES EL DESPERTADOR.

SOY EL MISMO DE SIEMPRE AUNQUE YA NO EL DE ANTES.

SEA PACIENTE EN LA CARRETERA PARA NO SER PACIENTE EN EL HOSPITAL.

ESTA CAMIÓN NO CARGA COSAS GRANDES, SOLO CHICAS.

LA MAYOR LEY DE TRÁNSITO ES NUESTRA EDUCACIÓN.



# EXPERTO EN LUBRICANTES



PRECIO MAYORISTA Y DISTRIBUIDOR



GT-OIL TABLA DE APLICACIÓN / VEHICULOS LEVES

Modelo	Motor	Viscosidad	Cambio	Transmisión	Refrigerante	Líquido de frenos	Grasa
Mercedes-Benz	OM 661	5W-30	6	6	50/50	DOT 4	GL 4
Scania	D13	15W-40	6	6	50/50	DOT 4	GL 4
Volvo	D13	15W-40	6	6	50/50	DOT 4	GL 4

SOLICITE SU MATERIAL TÉCNICO IMPRESO

0972 426 000  
YHAGUY AUTOPARTES

**YHAGUY AUTOPARTES**



Servicio especializado en reparación y mantenimiento



Diagnostico electrónico

Reparación de inyección electrónica - Servicio de Auxilio - Tornería



Ruta 2 Km. 22,5 - Capiatá - Paraguay - E-mail: tallerelrocio@hotmail.com

SUCURSAL: **Guarambare:** (0986) 249 983 / (0983) 103 690 - **Capiatá:** (0982) 325 029 / (0986) 249 982



# DESDE LA CABINA



**-35 años**

Es oriundo de Itá. Transporta granos de soja. Está casado y tiene **2 hijas**. Su comida favorita es **el asado**. Es del **Ciclón de Barrio Obrero**.



**-43 años-**

Trabaja en la empresa GRD desde hace 10 años. Es oriundo de Yby Yajú. Tiene **una hija**. Su comida preferida es **el asado**. Es del **Ciclón de Barrio Obrero**.



**-34 años**

Vive en **Mariano Roque Alonso**. Su comida preferida es el **guiso de arroz**. Es hincha del **Club Libertad**.



**-47 años**

Es chofer desde hace 17 años. Transporta granos. Es de la ciudad de Santa Rita. Su comida favorita es **el tallarín**. Es de **Cerro Porteño**.





**Arnaldo Arriola**

**.46.años**

Maneja desde los 20 años. Vive en Caazapá. Transporta materiales de construcción. Está casado y **tiene tres hijos**.



**José Pérez**

**.48.años**

Es oriundo de Tacuatí. Maneja camiones desde hace más de 35 años, actualmente transporta granos. Su comida favorita es el **poroto**. Es hincha de **Olimpia**.

**CASA J. GOMEZ S.R.L.**

DESDE 1973 EL NEUMÁTICO IDEAL

**ALINEACIÓN Y BALANCEO**

**HASTA QUE LA RUTA DIGA BASTA**

NEUMÁTICOS

**centara**

Ruta Mcal. Estigarribia Km. 9 - No 1510  
Fernando. de la Mora - Paraguay  
Telf.: +595 981 356861





# DIFERENCIAS

Encuentra las  
10 diferencias en el camión



Asistencia Técnica ●

Asesoramiento ●

Capacitaciones ●

Relevamiento ●



Rulemanes - Motores y Reductores - Cintas transportadoras - Rodillos - Retenes - Cadenas - Piñones

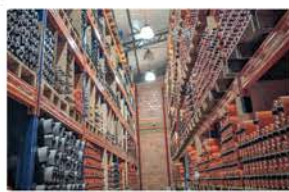

Servicio de Delivery

Bendición esq. Mburucuya Pa'i Ñu - Ñemby, Paraguay

[www.mrodamientos.com](http://www.mrodamientos.com)

+595 981 214 388



+595 21 728 3050/1

Amigo Camionero



# SOPA DE LETRAS

## VERBOS

A ver si puedes encontrar LAS PALABRAS OCULTAS.

R R E B A S F R E C O N V E R T I R U U  
 E D W P R J A Ú M J R R C Ó I É Ü S Z T  
 N Y C Ü D B N C P H A A Ñ L K R X J C I  
 O R L O A Ú O Í E Ú Z R Ü R Í I J Ü O L  
 P C C C M F F V Z U I T Q A W C I A N I  
 Q U A J L P C D A Ó L N U T C U G G O Z  
 V M Ñ P Z Ü R T R Ú A O E I C D R M C A  
 Í P T É R E R E U Q E C D S A N I A E R  
 Í L R Q A C V Y N F R N A E M O U N R P  
 R I A V D Z Y A R D D E R C B C G E R E  
 E R T O A P U E H Ñ E E F E I L E J R N  
 N J A L N J D X R S B R B N A Ó S A E S  
 O X R V H O P Ú Ñ A J A Ñ E R Ñ V R S A  
 P Ñ W E P R M C E P I L L A R A M X U R  
 U I N R A Á Á P R E G U N T A R R Ú L O  
 S U G L P A R E C E R T H C E A F Á T M  
 V E B H R A N I M A C Z Z I D M M Y A H  
 J A L J Ó L L A M A R Ó W U R F Ú Á R J  
 H U D H B X R I T N E S Y Ó I B Ü U X R  
 Ñ Í Z M M R A M O T Q A B B P J A L O Í

- |                                     |                                    |                                    |                                    |                                   |                                   |
|-------------------------------------|------------------------------------|------------------------------------|------------------------------------|-----------------------------------|-----------------------------------|
| <input type="checkbox"/> ACABAR     | <input type="checkbox"/> CONDUCIR  | <input type="checkbox"/> ENCONTRAR | <input type="checkbox"/> PARECER   | <input type="checkbox"/> QUERER   | <input type="checkbox"/> SUPONER  |
| <input type="checkbox"/> AYUDAR     | <input type="checkbox"/> CONOCER   | <input type="checkbox"/> HABLAR    | <input type="checkbox"/> PENSAR    | <input type="checkbox"/> REALIZAR | <input type="checkbox"/> TOMAR    |
| <input type="checkbox"/> CAMBIAR    | <input type="checkbox"/> CONVERTIR | <input type="checkbox"/> LLAMAR    | <input type="checkbox"/> PODER     | <input type="checkbox"/> RESULTAR | <input type="checkbox"/> TRATAR   |
| <input type="checkbox"/> CAMINAR    | <input type="checkbox"/> CUMPLIR   | <input type="checkbox"/> MANEJAR   | <input type="checkbox"/> PONER     | <input type="checkbox"/> SABER    | <input type="checkbox"/> UTILIZAR |
| <input type="checkbox"/> CEPILLAR   | <input type="checkbox"/> DEBER     | <input type="checkbox"/> NADAR     | <input type="checkbox"/> PREGUNTAR | <input type="checkbox"/> SEGUIR   | <input type="checkbox"/> VOLVER   |
| <input type="checkbox"/> COMPRENDER | <input type="checkbox"/> EMPEZAR   | <input type="checkbox"/> NECESITAR | <input type="checkbox"/> QUEDAR    | <input type="checkbox"/> SENTIR   |                                   |



# TOYO-BENZ S.R.L

Repuestos y Accesorios para la línea pesada de Mercedes Benz, Scania, Volvo y Carretas

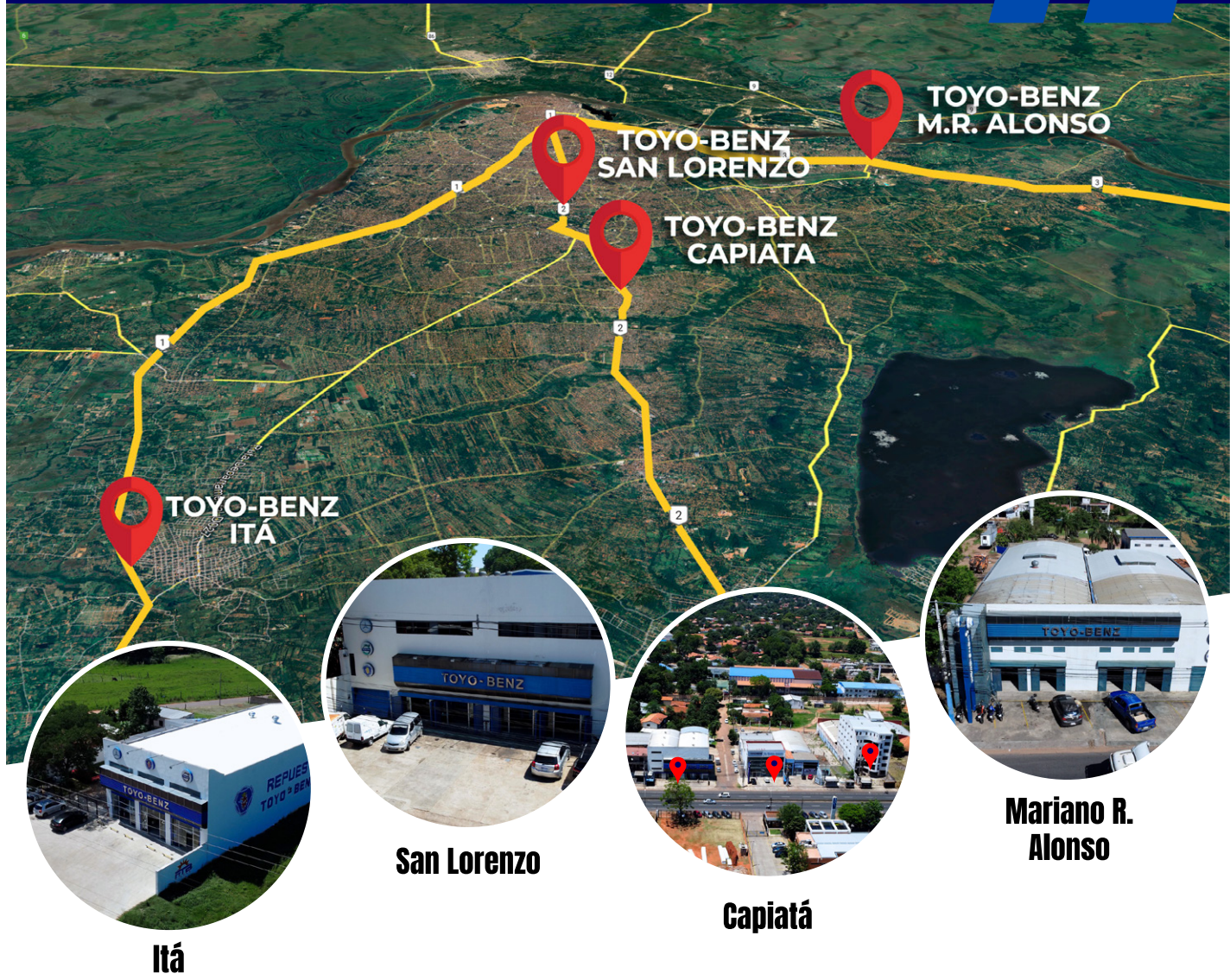

Itá

San Lorenzo

Capiatá

Mariano R. Alonso

## LAS DISTINTAS MARCAS QUE POTENCIAN TU CAMIÓN EN RUTA



SAN LORENZO: 0982 154 019 / CAPIATA: 0982 106 649 / MARIANO R. ALONSO: 0986 908 973 / ITA: 0986 653 385

toyobenz@pla.net.py repuestos\_toyobenzsrl Repuestos Toyo-Benz S.R.L.

# ¿SABÍAS QUE...?



El primer camión hormigonera patentado en 1920

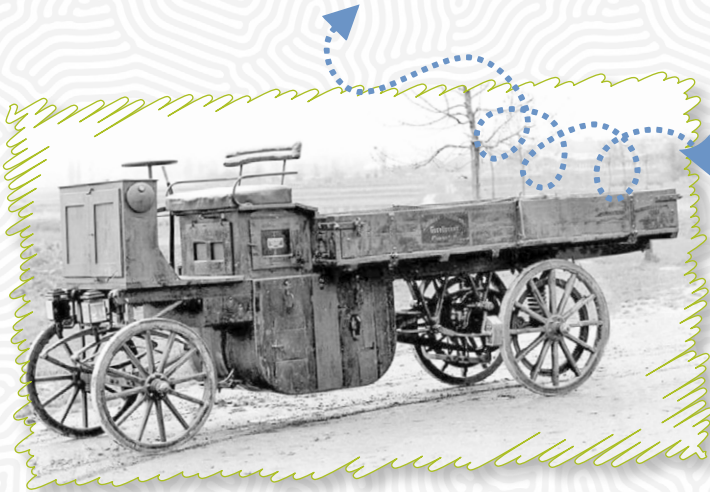

El primer camión de carga apareció en 1896 y tenía solo 4 caballos de fuerza.



La fábrica de camiones KAMAZ fue fundada en la Unión Soviética en el año 1969.

## Tecfil®

### EL FILTRO ORIGINAL DE BRASIL

- ✓ MÁS EFICIENTE
- ✓ MÁXIMA POTENCIA
- ✓ MAYOR DURABILIDAD



PRECIO MAYORISTA Y DISTRIBUIDOR

## YHAGUY AUTOPARTES

CONTACTANOS AL 0972 426 000. MÁS DE 1.100 FILTROS EN STOCK PARA VOS.

# Tecnología de vanguardia, es FLEETGUARD.



Durabilidad ✓

Protección ✓

Calidad ✓



## 121 años, impulsando innovación.



- Líder mundial en sistemas de frenado.
- Soluciones seguras, eficientes y sostenibles.
- 100% MADE IN GERMANY.



 **KNORR-BREMSE**

 Av. Mariscal López, Supercarretera Km 4, Ciudad del Este, Alto Paraná  
Sucursal KM 16, Minga Guazú, ruta PY02, Lado Monday  
 (061) 578-358 (0986) 130-473 (0644) 421-084 (MINGA)  
 @ carlaeventaspy@gmail.com



# Chistes y Humor



**¿Qué le hacemos al delincuente, señor?**

- Póngale esposas.
- Sí que sufra.

**Hola, cielo, ¿cómo estás?**

- Parcialmente nublado, con probabilidades de lluvia.

**Dos amigos hablando:**

- ¿Oye, cómo se escribe nariz en inglés?
- NOSE
- ¿Tú tampoco? Ja, nadie lo sabe...

**Joven, ¿podría decirme dónde vio por última vez a la señora de las empanadas?**

- Por su puesto.

**Perdone, ¿Dónde está la sección de libros sobre el sentido del gusto?**

- Lo siento, sobre gustos no hay nada escrito

**¿En qué trabajas?**

- Soy mariner y escritor.
- ¿Ah, sí?
- Sí, navego por Internet y escribo en Facebook.

**El jefe le dice a su empleado:**

- Antonio, yo sé que aquí el sueldo no le alcanza para casarse... pero algún día me lo agradecerá.



## REPUESTAS DE LAS 10 DIFERENCIAS

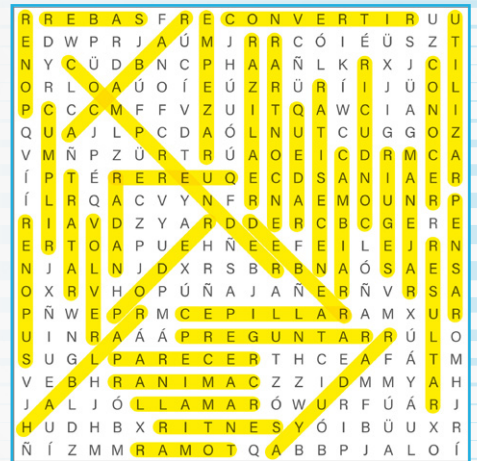

Solución Sopa de Letras



# DP REPUESTOS

NUEVOS, USADOS Y REACONDICIONADOS

Nueva Ubicación en la Zona de Ciudad Del Este  
Ruta PY 02 Km 18,5 - Lado Monday



## Vení a visitarnos!



**Mariano Roque Alonso**

**Tenemos Repuestos  
Nuevos, Usados y  
Reacondicionados!**



**Acceso Sur**

**Contamos ahora con  
3 locales para estar  
más cerca tuyo!**

✉ **EMAIL**  
INFO@DPREPUESTOS.COM

🌐 **WEBSITE**  
WWW.DPREPUESTOS.COM

# TIMBO

 LIBRELATO | SINOTRUK



CONQUISTA  
**LA ZAFRA**  
COMO UN CAMPEÓN

PARA MÁS INFO  
¡ESCRIBINOS!

